

پارسا کنزر

دفترچه راهنمای
آبمیوه گیری سه کاره



پارسا کنزر

مدل : ویتا فروت

مشتری گرامی، ضمن تشکر از اعتماد شما در انتخاب این محصول، لطفاً قبل از راه اندازی دستورالعمل های استفاده از آن را به دقت مطالعه نمایید.

نکات ایمنی:

- این دستگاه جهت استفاده بزرگسالان ساخته شده است، لذا از دسترس اطفال دور نگهداشته شود.
- قبل از اتصال دستگاه به پریز برق، از هماهنگ بودن ولتاژ برق منزل با ولتاژ محصول اطمینان حاصل نمایید.
- این دستگاه فقط جهت مصارف خانگی طراحی شده است. لذا از آن در زمان طولانی استفاده نکنید.
- قبل از راه اندازی دستگاه، از نصب صحیح قطعات در جای خود مطمئن شوید. در هنگام استفاده از آبمیوه گیری، از محکم بودن سبد تفاله گیر و درپوش آبمیوه گیری در جای خود اطمینان حاصل نمایید.

نکات بسیار مهم:



- در حالت مخلوط کن و آسیاب، ابتدا اطمینان حاصل نمایید که مخلوط کن و آسیاب به درستی در جای خود قرار گرفته اند، سپس محصول را روشن نمایید.
- توجه نمایید، در صورت درست قرار گرفتن مخلوط کن و آسیاب در جای خود، خطوط چاپ شده روی پایه نگهدارنده پارچ و ظرف آسیاب نباید مشاهده گردند.
- هنگامیکه محصول در حالت مخلوط کن و آسیاب کار میکند، در تمام طول مدت عملکرد دستگاه، حتماً دست خود را روی درپوش آنها قرار دهید.



- حتماً از توقف کامل مخلوط کن و آسیاب اطمینان حاصل نمایید، سپس دست خود را از روی درپوش آنها بردارید.
- از روشن نمودن مخلوط کن بدون ریختن مواد غذایی درون آن جدا خودداری نمایید.

- قبل از اتصال دستگاه به پریز برق، مطمئن شوید کلید آن در وضعیت 0 قرار دارد و از بسته بودن دستگیره های چپ و راست مطمئن شوید. از پیاده و سوار کردن قطعات، هنگام کار جدا خودداری نمایید.
- این دستگاه مجهز به سوئیچ ایمنی می باشد. در صورت قفل نشدن دستگیره سمت کلید، صحیح قرار نگرفتن ظرف آبمیوه گیری یا مجموعه مخلوط کن و یا مجموعه آسیاب، دستگاه شروع به کار نخواهد نمود. همچنین با باز نمودن دستگیره سمت کلید در حین کار، دستگاه به صورت اتوماتیک خاموش می گردد. با این وجود، از باز نمودن دستگیره ها درحالیکه دستگاه مشغول کار است جدا خودداری نمایید.
- قبل از باز نمودن درپوش یا جداسازی قطعات محصول، از خاموش بودن دستگاه، توقف کامل موتور محصول و عدم چرخش قطعات دوار اطمینان حاصل نمایید.
- هنگام تمیز نمودن، باز و بسته نمودن قطعات و یا هنگامیکه محصول مورد استفاده قرار نمی گیرد باید دستگاه را خاموش و دوشاخه را از پریز برق جدا نمایید. هیچگاه محصول را روشن و در حال کار رها نکنید.

- به هنگام استفاده، دستگاه را روی سطح صاف افقی قرار دهید تا عبور جریان هوا از زیر آن امکان پذیر باشد و دقت نمایید سوراخهایی که به منظور خروج گرمای موتور در کف بدنه اصلی تعبیه شده است، در هنگام کار پوشانده نشود. گرفتگی در این مسیر سبب آسیب دیدن موتور خواهد شد.
- به توصیه های مربوط به نصب و تمیز نمودن سبد تفاله گیر توجه نموده و همیشه قبل از استفاده، مطمئن شوید که این قطعه در محل اصلی خود به درستی نصب شده باشد. عدم نصب یا نصب نادرست آن سبب آسیب دیدن محصول یا لرزش و صدای غیر طبیعی دستگاه خواهد شد.
- تیغه های روی سبد تفاله گیر و تیغه مخلوط کن دارای لبه های بسیار تیز می باشند، به هنگام جا زدن و بیرون آوردن یا هنگام شستشو، از تماس دست با لبه های تیز آن خودداری نمایید. (از برس همراه محصول برای نظافت سبد تفاله گیر استفاده نمایید).
- قبل از پر شدن کامل ظرف تفاله، آنرا خالی نمایید.
- دقت کنید، هیچگاه دست یا لوازمی مانند قاشق، چنگال و ... را در دهانه ورودی دستگاه (در حالت آبمیوه گیری و مخلوط کن) خصوصا هنگامیکه روشن است، فرو نبرید.
- از بکار بردن هرگونه قطعات جانبی که با دستگاه فروخته نشده است، جدا خودداری نمایید.
- از دستکاری قطعات دستگاه خودداری نموده و تحت هیچ شرایطی شخصا برای تعمیر آن اقدام نکنید. دستگاه دارای ضمانت نامه میباشد، در صورت بروز هرگونه اشکال، به تعمیرگاههای مجاز مراجعه کنید.
- کابل برق را از وسایل نوک تیز، روغن و گرما دور نگه دارید.
- هنگامیکه دستگاه خاموش است، سیم برق را با گرفتن دوشاخه از پریز برق جدا نموده و از کشیدن آن خودداری نمایید. دقت کنید محصول در فاصله ای از پریز برق قرار گیرد که سیم آن تحت کشش نباشد. هرگز با دست مرطوب دوشاخه را جدا یا وصل ننمایید.
- برای جمع نمودن سیم، از محفظه جمع آوری سیم استفاده نموده و از گره زدن و پیچاندن سیم به دور بدنه اصلی دستگاه جدا خودداری نمایید، زیرا سبب آسیب دیدن سیم خواهد شد.
- از ریختن مواد غذایی داخل دهانه ورودی دستگاه آبمیوه گیری، قبل از روشن نمودن محصول پرهیز نمایید.
- دهانه ورودی دستگاه را بیش از حد معمول پر نکنید. از وارد کردن فشار زیاد بر مواد غذایی داخل دستگاه پرهیز نمایید. اگر مواد در دهانه ورودی دستگاه گیر کرد، با فشار دهنده به آرامی آنرا به سمت پایین فشار دهید.
- در حالت آبمیوه گیری، فشار بیش از حد روی فشار دهنده وارد نکنید زیرا ممکن است موجب متوقف شدن سبد تفاله گیر شود.
- از آبمیوه گیری هر بار بیش از ۲۰ دقیقه استفاده ننمایید و پیش از راه اندازی مجدد، حداقل ۳ دقیقه صبر کنید.
- از خرد کردن تکه های بزرگ یخ با محصول پرهیز نمایید.
- پس از استفاده از دستگاه، به سرعت محصول را تمیز و مواد غذایی را از روی قطعات دستگاه پاک نمایید تا از خشک شدن آن و تجمع باکتری روی قطعات جلوگیری گردد.
- از فرو بردن محفظه موتور و سیم برق دستگاه در آب جدا خودداری نمایید.

شرح قطعات:

آبمیوه گیری:

- ۱- فشار دهنده
- ۲- درپوش
- ۳- سبد تفاله گیر
- ۴- ظرف آبمیوه گیری
- ۵- نازل
- ۶- دستگیره راست
- ۷- دستگیره چپ
- ۸- دکمه کنترل سرعت دوگانه
- ۹- بدنه
- ۱۰- ظرف تفاله
- ۱۱- ظرف آبمیوه
- ۱۲- تیغه حائل ظرف آبمیوه
- ۱۳- برس

مخلوط کن:

- ۱۴- درپوش کوچک مخلوط کن
- ۱۵- درپوش بزرگ مخلوط کن
- ۱۶- پارچ مخلوط کن
- ۱۷- لاستیک آبنندی پارچ
- ۱۸- مجموعه تیغه مخلوط کن
- ۱۹- نگهدارنده پارچ مخلوط کن
- ۲۰- قطعه واسط (مشترک برای مخلوط کن و آسیاب)

آسیاب:

- ۲۱- درپوش آسیاب
- ۲۲- لاستیک آبنندی آسیاب
- ۲۳- ظرف آسیاب

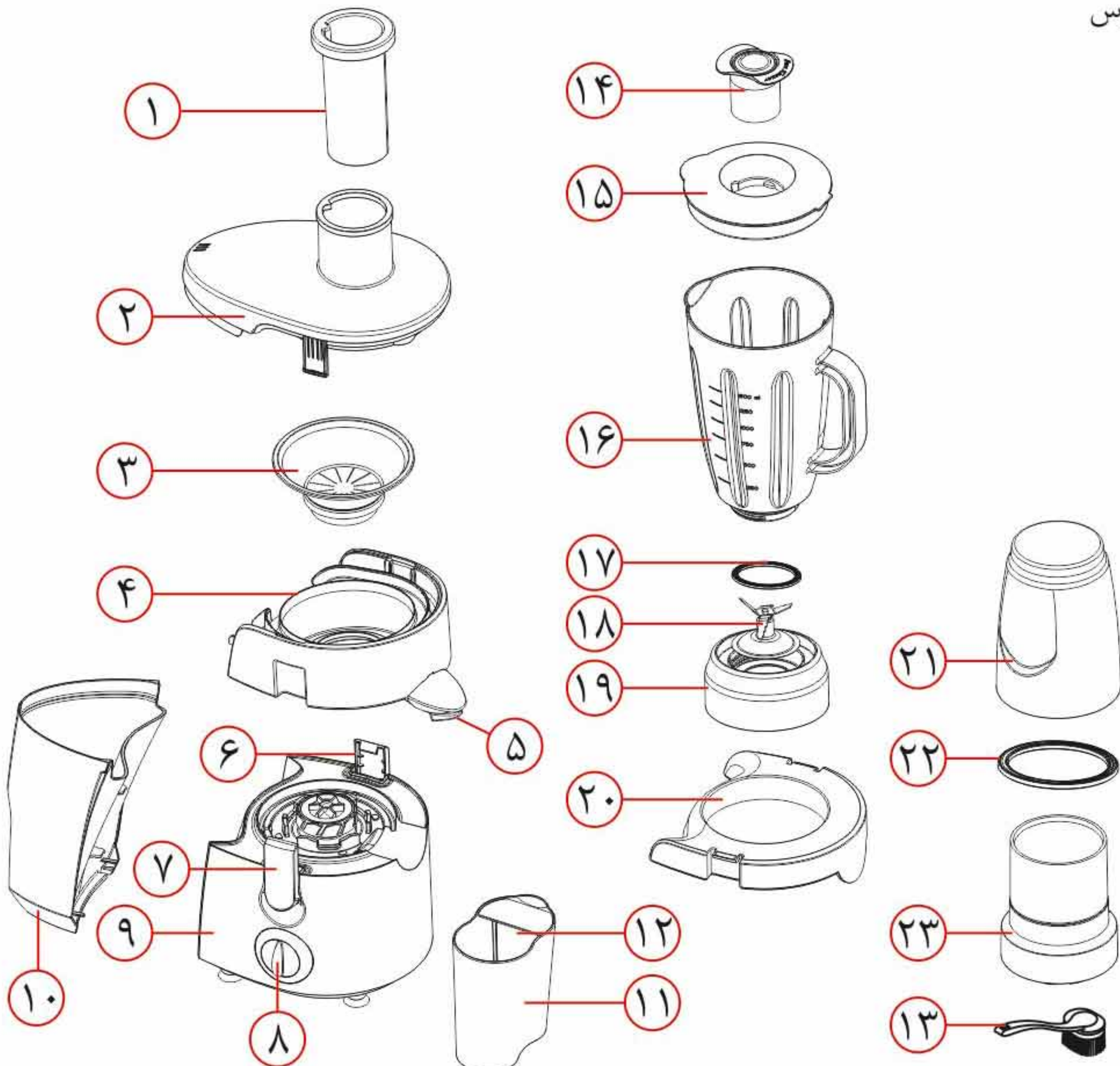

آماده سازی میوه و سبزیجات و مواد خوراکی:

جهت آگیری از میوه های رسیده و شسته استفاده کنید و سنگ ها و سنگریزه ها را پیش از عمل آگیری از آنها جدا کنید. میوه هایی مانند سیب و گلابی را می توان با پوست و دانه در دستگاه ریخت. میوه هایی که پوست ضخیم دارند (کیوی، خربزه، هندوانه و...) و سبزیجات ریشه ای را پیش از آگیری ابتدا پوست بگیرید. ساقه اصلی خوشه انگور را جدا کنید. میوه ها و سبزیجات را به اندازه های مناسب برش دهید که از دهانه تغذیه دستگاه به راحتی عبور نمایند. برای آگیری میوه های هسته دار، ابتدا هسته آن را جدا نمایید. میوه هایی که دارای نشاسته می باشند، مانند: موز، پاپایا، آووکادو، انجیر و انبه برای آگیری مناسب نمی باشند. برای این میوه ها، پس از جدا کردن هسته می توانید از مخلوط کن استفاده نمایید. آبمیوه گیری برای میوه ها یا سبزیجاتی که بسیار سخت، فیبری یا نشاسته ای می باشند، مانند نیشکر مناسب نمی باشد. از آسیاب برای مواد خشک مانند فلفل، زردچوبه، دارچین، قهوه و ... استفاده نمایید. پیش از آسیاب نمودن زردچوبه، ابتدا آن را در قطعاتی به طول حداکثر یک سانتیمتر قطعه قطعه نمایید.

طریقه آماده سازی دستگاه:

الف) آبمیوه گیری:

- ۱- پیش از استفاده برای اولین بار، تمام قطعاتی که با مواد خوراکی در تماس هستند، اعم از: فشار دهنده، نازل، سبد تفاله گیر، ظرف آبمیوه گیری، درپوش، ظرف تفاله، ظرف آبمیوه و تیغه حائل ظرف آبمیوه را با آب گرم بشویید.
- ۲- سیم برق را از قسمت ذخیره سیم در بدنه دستگاه، خارج نمایید.
- ۳- پیش از مونتاژ قطعات دستگاه، از خاموش بودن آن و نبودن دوشاخه به پریز برق مطمئن شوید.
- ۴- قبل از استفاده همیشه سبد تفاله گیر را بازبینی نمایید. در صورتیکه به هرگونه ترک خوردگی یا خرابی برخورد کردید، از دستگاه استفاده نکنید و با نزدیکترین مرکز خدمات پس از فروش پارس خزر تماس بگیرید و یا دستگاه را نزد فروشنده ببرید.
- ۵- نازل را روی ظرف آبمیوه گیری و در محل خود جا بزنید. (شکل ۱)
- ۶- ظرف آبمیوه گیری را در قسمت بالایی بدنه قرار دهید. (شکل ۲)
- ۷- سبد تفاله گیر را بر روی دستگاه قرار دهید و از نصب صحیح آن اطمینان حاصل نمایید. (شکل ۳)

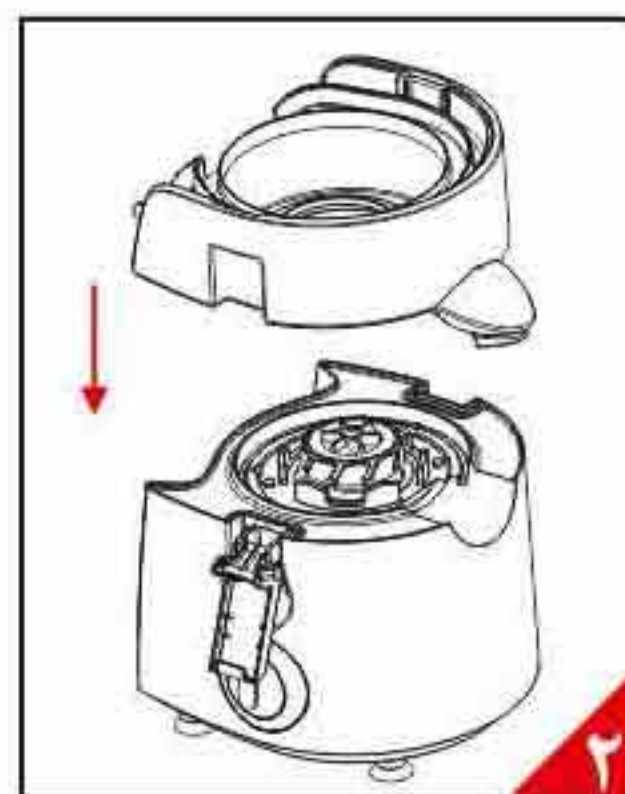
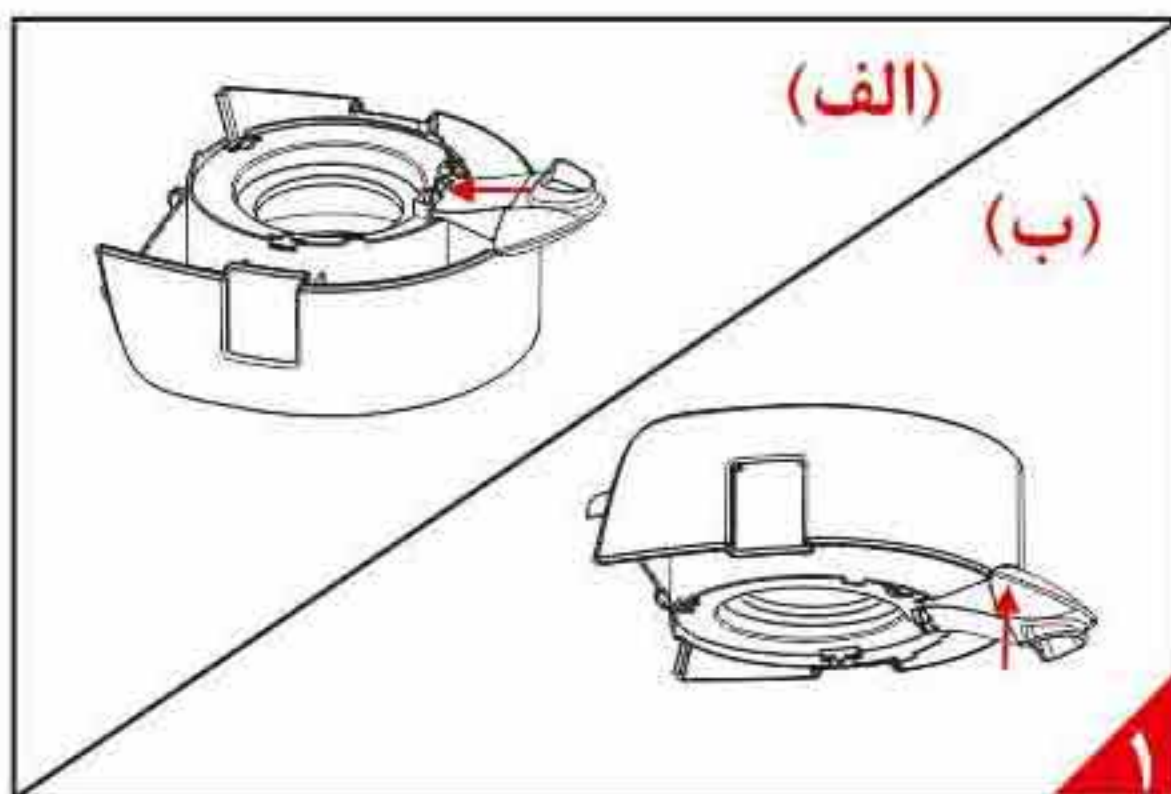

۸- درپوش را به گونه ای روی ظرف آبمیوه گیری قرار دهید که انتهای زیرین دهانه تغذیه درون سبد تفاله گیر قرار گیرد و دو بازوی متصل به درپوش در طرفین ظرف آبمیوه گیری وارد شوند. مطمئن شوید که درپوش بطور صحیح در جای خود قرار گرفته باشد. (شکل ۴)

۹- دستگیره های چپ و راست را روی بازوهای درپوش محکم کنید. (شکل ۵)

۱۰- ظرف تفاله را بصورت افقی و طوریکه قفل های بالا و پایین آن با بدنه محکم شوند، نصب نمایید. (شکل ۶)

۱۱- تیغه حائل ظرف آبمیوه را در داخل آن قرار دهید تا آبمیوه ای خالص و بدون کف داشته باشید. (شکل ۷)

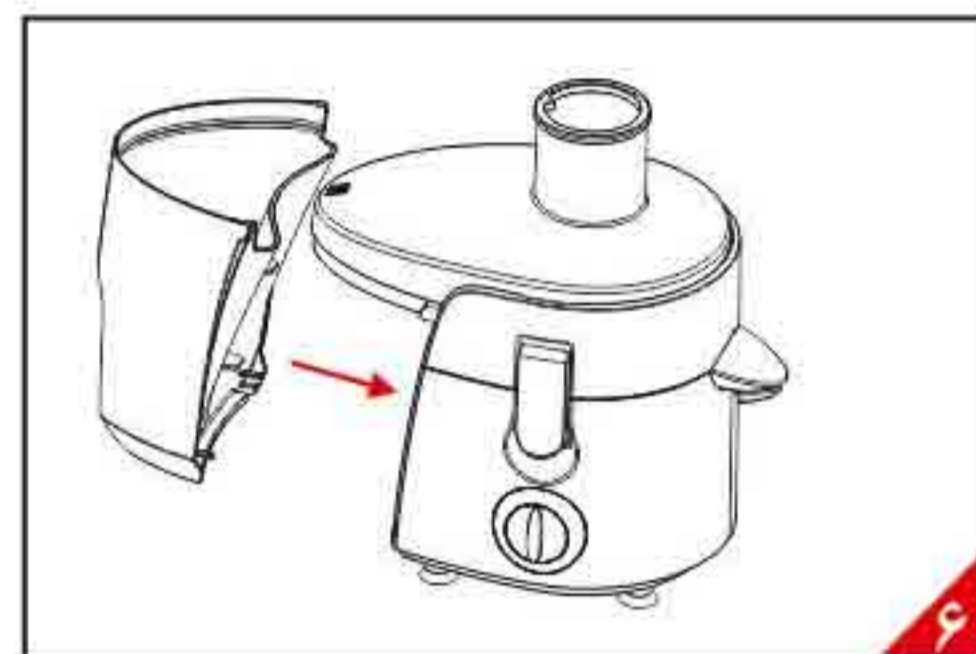
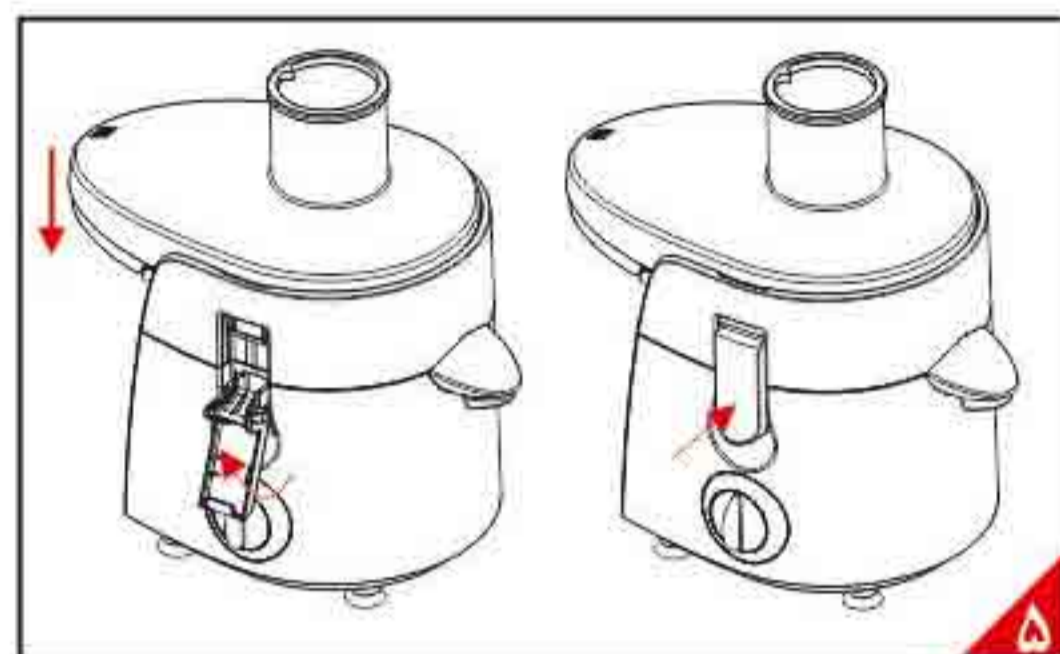
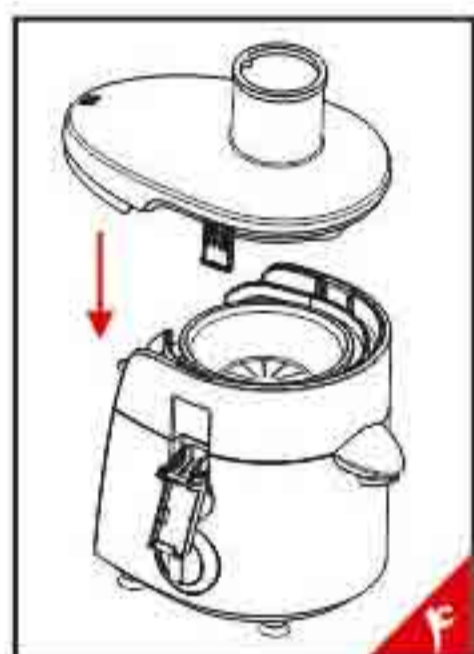

۱۲- ظرف آبمیوه را در زیر خروجی آبمیوه گیری و فشار دهنده را در دهانه تغذیه قرار دهید. (شکل ۸)

۱۳- دوشاخه را به پریز برق بزنید. اکنون میتوانید دستگاه را روشن نمایید.

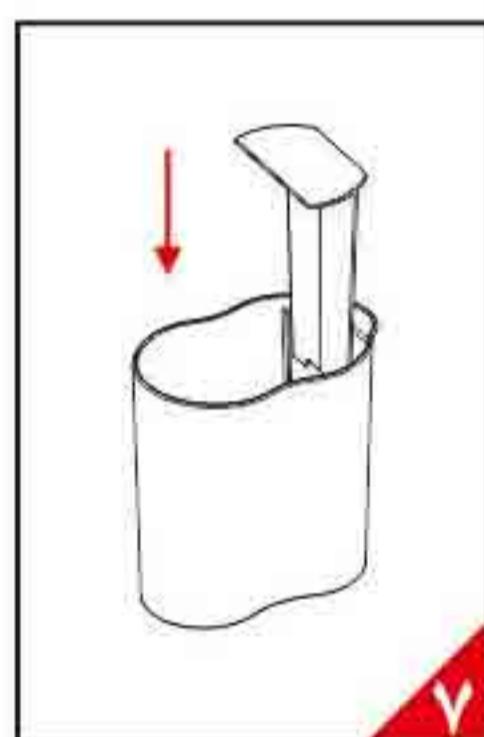

(ب) مخلوط کن:

۱- پیش از استفاده برای اولین بار، تمام قطعاتی که با مواد خوراکی در تماس هستند، اعم از: درپوش کوچک مخلوط کن، درپوش بزرگ مخلوط کن، پارچ مخلوط کن، لاستیک آببندی پارچ، مجموعه تیغه مخلوط کن، نگهدارنده پارچ مخلوط کن را با آب گرم بشویید.

۲- سیم برق را از قسمت ذخیره در بدنه دستگاه، بیرون بکشید.

۳- پیش از مونتاژ قطعات دستگاه، از خاموش بودن آن و نبودن دوشاخه به پریز برق اطمینان حاصل نمایید.

۴- تمامی قطعات آبمیوه گیری را از بدنه اصلی جدا نمایید.

۵- قطعه واسط را روی بدنه اصلی قرار دهید. (شکل ۹)

۶- دستگیره های چپ و راست را بر روی قطعه واسط محکم کنید. (شکل ۱۰)

۷- مجموعه تیغه مخلوط کن را روی قطعه نگهدارنده پارچ مخلوط کن قرار دهید. (شکل ۱۱)

۸- قطعه لاستیک آببندی را روی بدنه فلزی مجموعه تیغه قرار دهید. (شکل ۱۲)

۹- پارچ مخلوط کن را روی قطعه نگهدارنده پارچ قرار داده و قطعه نگهدارنده پارچ را در جهت عقربه های ساعت

بچرخانید تا کاملا محکم شود. (شکل ۱۳ و ۱۴)

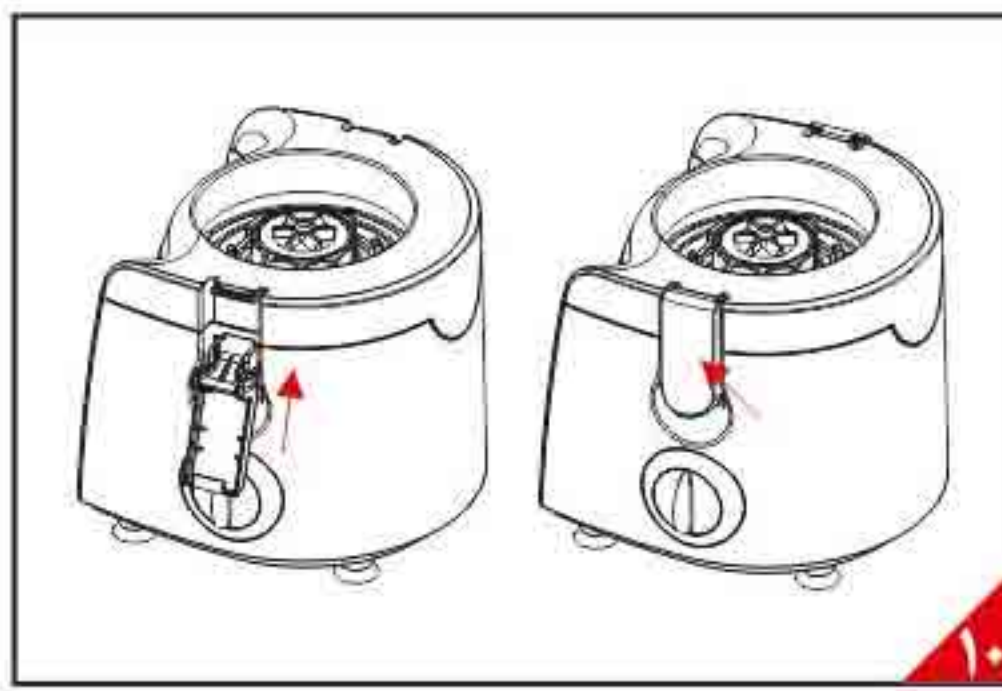
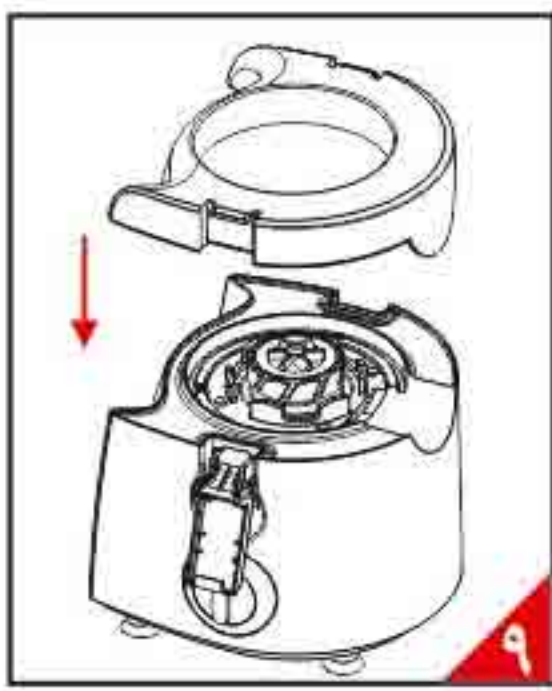

- ۱۰- میوه و مواد مختلف را به قطعات کوچک تقسیم کرده و حداکثر به مقدار ۲/۳ حجم مخلوط کن را پر نمایید.
 ۱۱- درپوش مخلوط کن را روی پارچ قرار دهید. (شکل ۱۵)
 ۱۲- مجموعه پارچ مخلوط کن آماده سازی شده را روی بدنه اصلی و در جای خود محکم نمایید (شکل ۱۶)

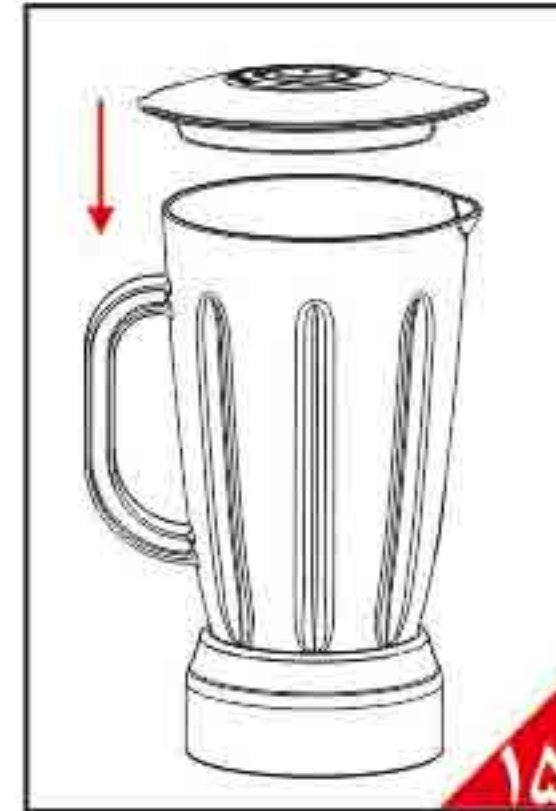
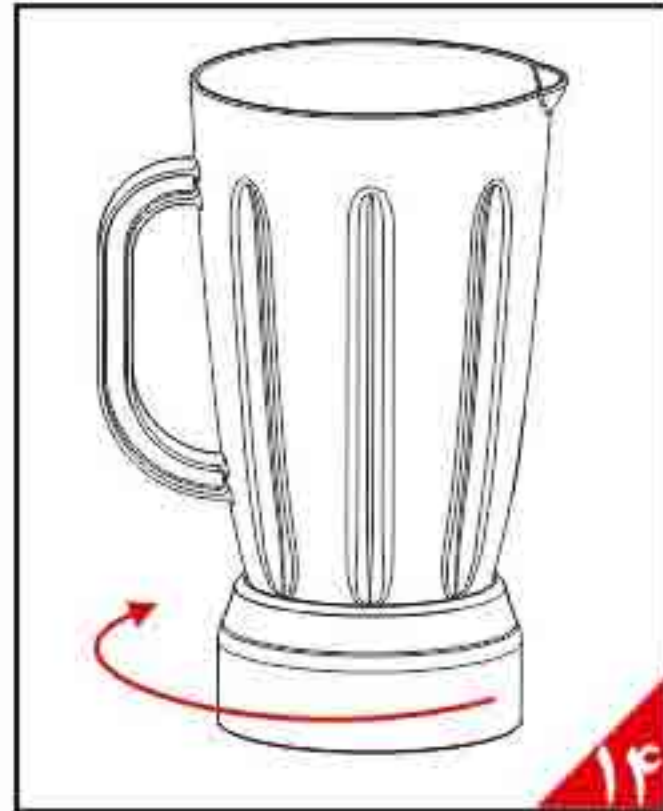

تذکر مهم :

هیچگاه قبل از اطمینان کامل از درست قرار گرفتن پارچ در جای خود، دستگاه را روشن ننمایید.
 توجه نمایید، در صورت درست قرار گرفتن مخلوط کن و آسیاب در جای خود، خطوط چاپ شده روی پایه نگهدارنده پارچ و ظرف آسیاب نباید مشاهده گردند.

۱۳- دوشاخه را به پریز برق وصل کنید.

۱۴- توصیه میگردد در حالت مخلوط کن، کنترل سرعت دو گانه روی موقعیت (I) تنظیم گردد.

۱۵- در طول مدت کارکرد محصول و تا توقف کامل تیغه، دست خود را روی درپوش پارچ قرار دهید. (شکل ۱۷)

توجه ۱: در هنگام مخلوط کردن میوه هایی مانند طالبی و خربزه، بهتر است برای بهبود عملکرد چرخش تیغه ها، یک استکان آب همراه طالبی یا خربزه داخل پارچ ریخته شود.

توجه ۲: در صورتیکه حجم زیادی از میوه داخل پارچ ریخته شود، ممکن است در هنگام شروع کار تیغه پارچ نچرخد. و مخلوط کن بدرستی عمل ننماید. در این صورت لازم است ابتدا دستگاه را خاموش نموده و با استفاده از قاشق چوبی یا پلاستیکی کمی مواد را هم بزنید.

توجه ۳: در صورتیکه در حین کار با مخلوط کن نیاز به افزودن شکر، ثعلب، نمک، پودر پسته، پودر نارگیل و ... به مواد درون پارچ باشد، ابتدا دستگاه را خاموش نموده و با برداشتن درپوش کوچک مخلوط کن، افزودنیهای لازم را به آن اضافه نمایید.



تذکرات مهم:

- هرگز هنگام روشن بودن دستگاه و کار با مخلوط کن، درپوش بزرگ آن را باز ننمایید و یا از قاشق و وسایل دیگر برای هم زدن مواد درون پارچ استفاده ننمایید.
- از روشن کردن محصول بدون ریختن مواد غذایی جدا خودداری نمایید.
- **در هنگام کار کردن مخلوط کن، هرگز دست خود را از روی درپوش آن برندارید.**
- **حتما از توقف کامل مخلوط کن اطمینان حاصل کنید، سپس دست خود را از روی درپوش آن بردارید.**
- استفاده پیوسته و بیشتر از ۳ دقیقه از مخلوط کن مجاز نمی باشد.

ج) آسیاب:

- ۱- پیش از استفاده برای اولین بار، تمام قطعاتی که با مواد خوراکی در تماس هستند، اعم از: درپوش آسیاب، لاستیک آبنندی آسیاب و ظرف آسیاب را با آب گرم بشویید.
- ۲- سیم برق را از قسمت ذخیره سیم در بدنه دستگاه، خارج نمایید.
- ۳- پیش از مونتاژ دستگاه، از خاموش بودن آن و نبودن دوشاخه به پریز برق اطمینان حاصل نمایید.
- ۴- تمامی قطعات آرمیوه گیری را از بدنه اصلی جدا نمایید.
- ۵- قطعه واسط را روی بدنه اصلی قرار دهید. (شکل ۹)
- ۶- دستگیره های چپ و راست را بر روی قطعه واسط محکم کنید. (شکل ۱۰)
- ۷- مواد غذایی را به میزان لازم داخل ظرف آسیاب بریزید.
- ۸- درپوش آسیاب را روی ظرف قرار دهید و ظرف را در جهت عقربه های ساعت بچرخانید تا محکم گردد. (شکل ۱۸ و ۱۹)
- ۹- مجموعه آسیاب را روی بدنه اصلی در جای خود قرار دهید بطوریکه در جای خود محکم شود. (شکل ۲۰)

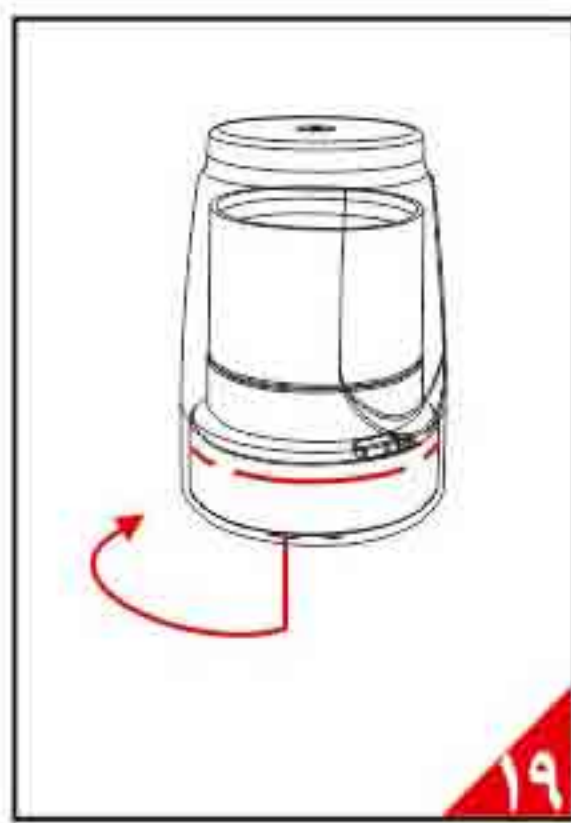
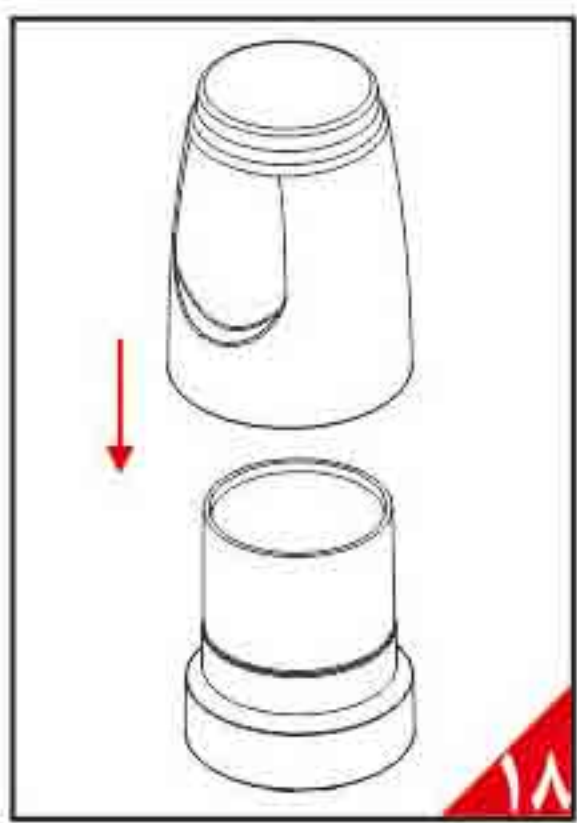

۱۰- **هیچگاه قبل از اطمینان کامل از درست قرار گرفتن آسیاب در جای خود، محصول را روشن ننمایید.**

توجه نمایید، در صورت درست قرار گرفتن ظرف آسیاب در جای خود، خطوط چاپ شده روی ظرف آسیاب نباید مشاهده گردند.

۱۱- دو شاخه را به پریز وصل نمایید.

۱۲- برای آسیاب میتوان از هر دو حالت دور کند و دور تند استفاده نمود.

۱۳- **در طول مدت کارکرد محصول و تا توقف کامل تیغه، دست خود را روی درپوش آسیاب قرار دهید. (شکل ۲۱)**

۱۴- توصیه می‌گردد در ازای هر ۲۰ ثانیه استفاده از آسیاب، ۲۰ ثانیه آنرا خاموش و سپس روشن نمایید. این عمل را حداکثر تا ۲ دقیقه ادامه دهید و پس از ۲ دقیقه توقف، مجدداً شروع به کار نمایید.
توجه ۱: از آسیاب برای مواد خشک مانند فلفل، دارچین و قهوه به اندازه ۸۰ گرم و برای زرد چوبه به اندازه ۴۰ گرم استفاده نمایید.

توجه ۲: پیش از آسیاب نمودن زردچوبه، ابتدا آن را در قطعاتی به طول حداکثر یک سانتیمتر قطعه قطعه نمایید.
توجه ۳: چنانچه لاستیک آببندی در هنگام شستشو از درپوش جدا شد، برای نصب مجدد آن، از سمتی که دارای پله می باشد درون شیار مربوطه نصب نمایید.

توجه ۴: در هنگام نصب لاستیک آببندی روی درپوش، کنترل نمایید که لاستیک در دور تا دور شیار مربوطه بطور کامل تا انتها روی پله مربوطه بنشیند. پس از نصب درپوش روی بدنه نیز مجدداً کنترل نمایید که لاستیک روی لبه بدنه در دور تا دور آن به درستی نشسته باشد.

۱۵- در صورت گیر کردن مواد در حال آسیاب زیر تیغه، دستگاه را خاموش نموده و تیغه را آزاد نمایید سپس برای ادامه کار محصول را روشن نمایید.

تذکرات مهم:

- در هنگام کار کردن آسیاب، هرگز دست خود را از روی درپوش آن بردارید.
- حتماً از توقف کامل آسیاب اطمینان حاصل کنید، سپس دست خود را از روی درپوش آن بردارید.

اقدامات احتیاطی:

۱- این دستگاه مجهز به سیستم ایمنی خودکار می باشد و در صورتیکه دستگیره سمت کلید کاملاً محکم نشده باشند و ظرف آبمیوه گیری یا مجموعه مخلوط کن و یا مجموعه آسیاب به درستی در جای خود قرار نگرفته باشند، دستگاه عمل نمی‌کند. پیش از روشن نمودن دستگاه از نصب صحیح مجموعه پارچ و یا آسیاب اطمینان حاصل نمایید.

در صورت درست قرار گرفتن مخلوط کن و ظرف آسیاب در جای خود، خطوط چاپ شده روی پایه نگهدارنده پارچ و ظرف آسیاب نباید مشاهده گردند.

۲- پیش از زدن دوشاخه به برق، از قرار داشتن دکمه کنترل سرعت دوگانه بر روی موقعیت 0 نیز بسته بودن دستگیره های چپ و راست محصول اطمینان حاصل نمایید.

۳- پس از اطمینان از نصب صحیح قطعات محصول، اقدام به روشن نمودن آن نمایید.

۴- در حالت آبمیوه گیری، تا هنگامیکه ظرف تفاله و ظرف آبمیوه پر می شوند، میوه ها را در دهانه ورودی دستگاه بریزید. برای پیش گیری از چسبیدن میوه ها به دهانه ورودی درپوش دستگاه، تنها هنگامی میوه ها را در آن بریزید که دستگاه روشن باشد.

۵- در هنگام کار کردن آسیاب یا مخلوط کن هرگز دست خود را از روی درپوش آن بردارید.

۶- حتماً از توقف کامل آسیاب یا مخلوط کن اطمینان حاصل نمایید سپس دست خود را از روی درپوش آسیاب یا مخلوط کن بردارید.

۷- ظرف تفاله را باید پس از پر شدن تخلیه کرد تا از چسبیدن تفاله میوه آگیری شده به قسمت زیرین درپوش جلوگیری گردد. اگر تکه های میوه به دهانه ورودی چسبیده اند و با فشار دهنده جدا نمی شوند، به روش زیر عمل کنید:

الف) دستگاه را خاموش کرده و دوشاخه را از برق بکشید.

ب) دستگیره های چپ و راست را آزاد کنید و درپوش را بردارید.

ج) تکه های چسبیده میوه را جدا کنید.

د) دستگاه را دوباره مونتاژ کنید و به عمل آبیگری ادامه دهید.

۸- اگر آب میوه بطور ناگهانی غلیظ شد یا صدای عملکرد موتور دستگاه کند شد، بلافاصله سبد تفاله گیر را تمیز نمایید. پس از تمیز کردن سبد تفاله گیر، دستگاه را دوباره مونتاژ نمایید و به آبیگری ادامه دهید.

نکته: هنگام عملکرد دستگاه، هیچگاه انگشت یا اشیاء دیگر را از دهانه ورودی فرو نبرید. این کار ممکن است سبب آسیب دیدگی کاربر و یا آسیب رساندن به دستگاه شود.

کنترل سرعت:

۱- برای میوه ها و سبزیجات آبداری مانند خربزه، گوجه فرنگی یا انگور، دکمه کنترل سرعت دوگانه را روی موقعیت (I) تنظیم نمایید.

۲- برای میوه ها و سبزیجات خشک، مانند هویج، کرفس و سیب از سرعت (II) استفاده نمایید.

۳- توصیه میگردد در حالت مخلوط کن، از سرعت (I) استفاده شود.

۴- توصیه میگردد در هر مرحله آبیگری حداکثر ۸۰۰ الی ۱۰۰۰ گرم آبیگری شود.

نکته: در حالت آبمیوه گیری، هر بار بیش از ۲۰ دقیقه به صورت مداوم دستگاه را به کار نیندازید و پیش از به کار انداختن دوباره دستگاه، حداقل سه دقیقه صبر کنید.

حداکثر زمان استفاده ممتد برای مخلوط کن ۳ دقیقه و برای آسیاب در بازه زمانی ۲۰ ثانیه روشن و ۲۰ ثانیه خاموش، ۲ دقیقه می باشد.

۵- بیش از گنجایش تعیین شده، مواد داخل ظرفها نریزید زیرا باعث توقف موتور و خرابی دستگاه می شود.

۶- حتما از توقف کامل آسیاب و پارچ اطمینان حاصل کنید، سپس دست خود را از روی درپوش آن بردارید.

روش تمیز کردن و نگهداری:

۱- حتما قبل از تمیز کردن دستگاه، دوشاخه دستگاه را از پریز برق جدا نمایید.

۲- پس از هر بار استفاده از دستگاه، قطعات جداشونده آن را با آب گرم و مایع ظرفشویی شسته و با پارچه تمیز خشک نمایید. توجه: از شستن بدنه اصلی دستگاه زیر آب خودداری نمایید و فقط آن را با پارچه مرطوب تمیز نمایید.

۳- سبد تفاله گیر را با استفاده از برس نرم همراه محصول و آب گرم تمیز نمایید تا ذرات میوه در سوراخهای آن باقی نماند.

۴- هرگز از آب داغ و مواد شیمیایی نظیر الکل، بنزین، تینر و ... برای تمیز کردن قطعات دستگاه استفاده نکنید زیرا به کیفیت ظاهری دستگاه آسیب می رساند.

۵- سیم برق را درون محل نگهدارنده سیم در بدنه دستگاه جمع کنید.

۶- دستگاه را در مکانی خشک و خنک نگه دارید.

۷- جهت خارج کردن سبد تفاله گیر میتوانید به دو روش زیر عمل نمایید:

الف) انتهای دسته برس همراه محصول را در محل انگشت ظرف آبمیوه گیری قرار داده

و آن را دیلم کرده و به این طریق سبد تفاله گیر را از جای خود خارج نمایید. (شکل ۲۲)

ب) کل مجموعه ظرف آبمیوه گیری را به سمت بالا بکشید. به این صورت سبد تفاله گیر

نیز با آن از محصول خارج میگردد.



ویژگیها:

ولتاژ: ۲۲۰ ولت / ۵۰ هرتز

توان: ۴۵۰ وات

گنجایش ظرف آبمیوه: ۷۰۰ میلی لیتر

گنجایش محفظه تفاله: ۱۰۰۰ میلی لیتر

گنجایش پارچ مخلوط کن: ۱۵۰۰ میلی لیتر

دیاگرام الکتریکی:

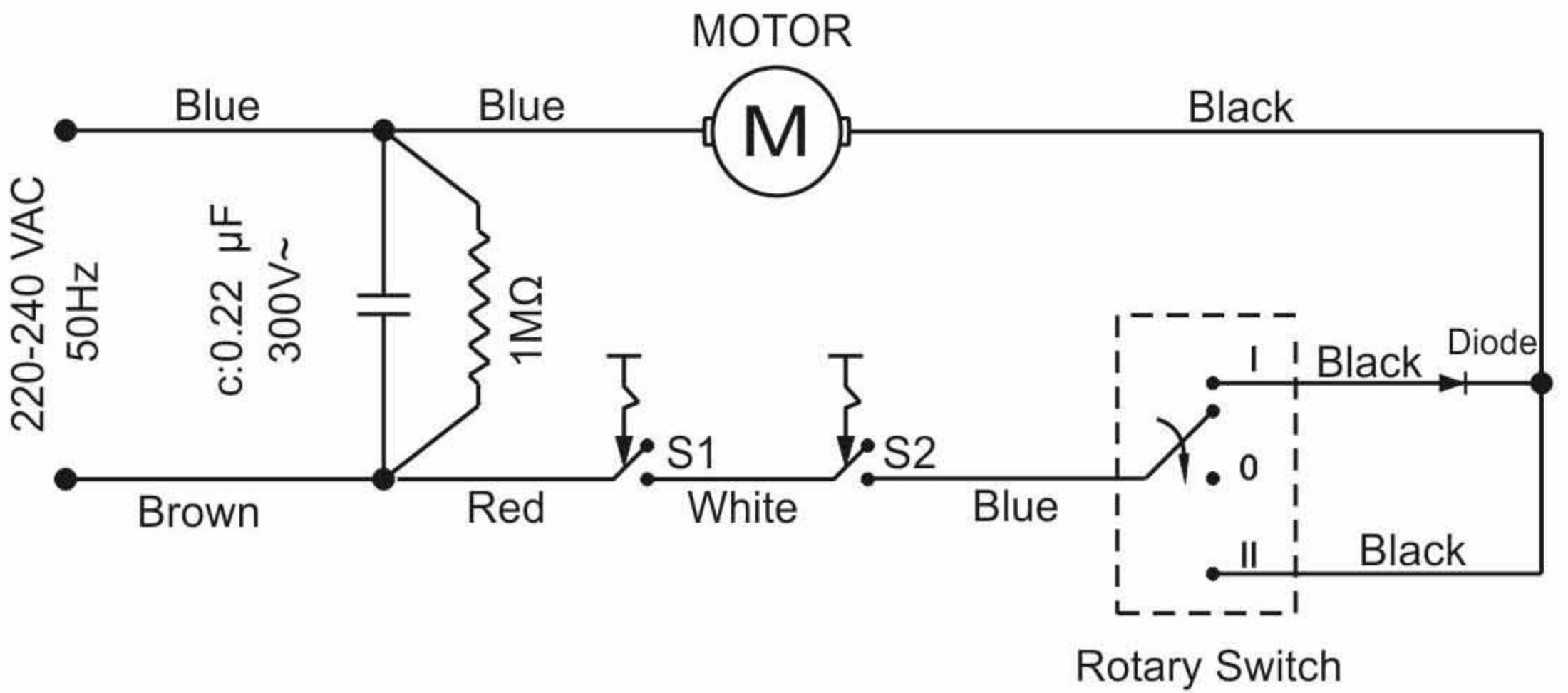

دستور العمل مونتاژ آبمیوه گیری:

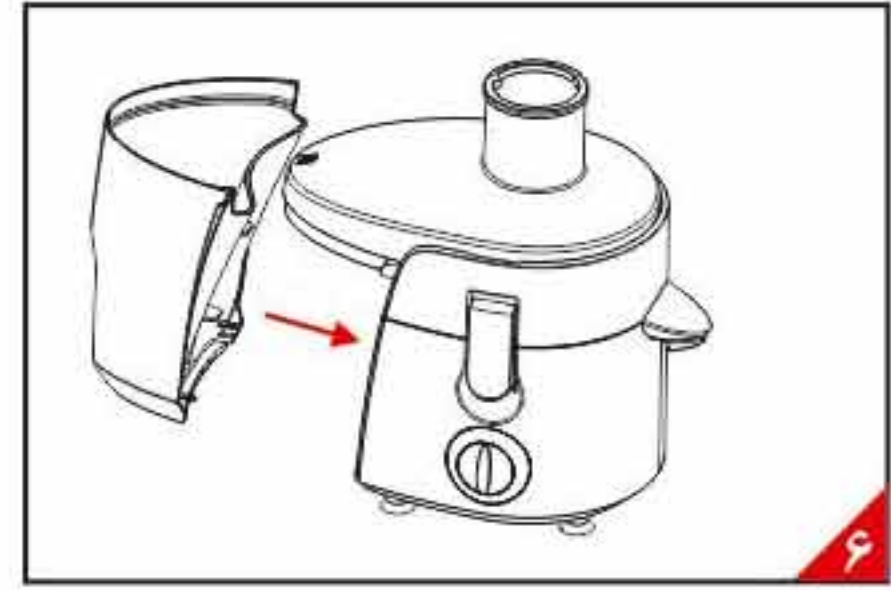
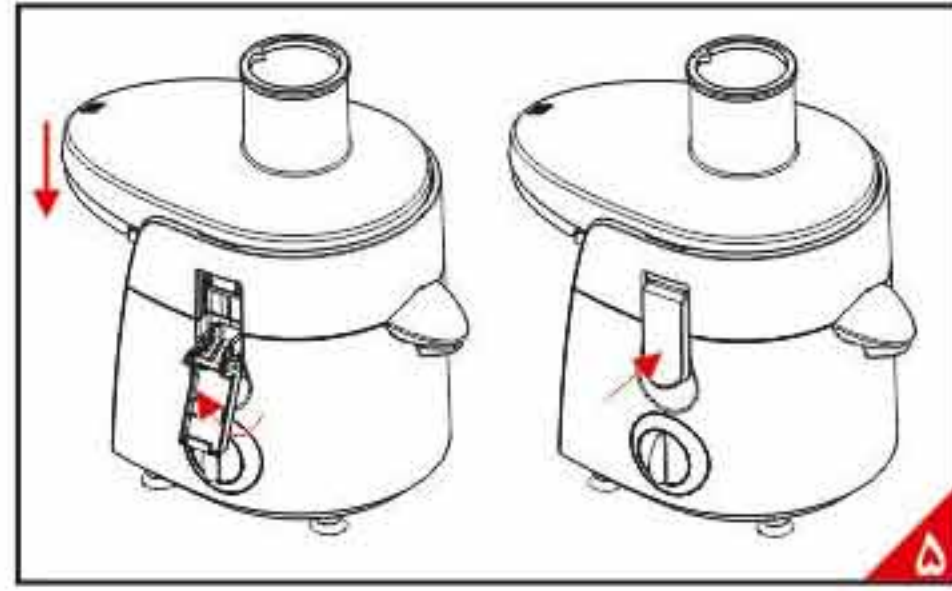
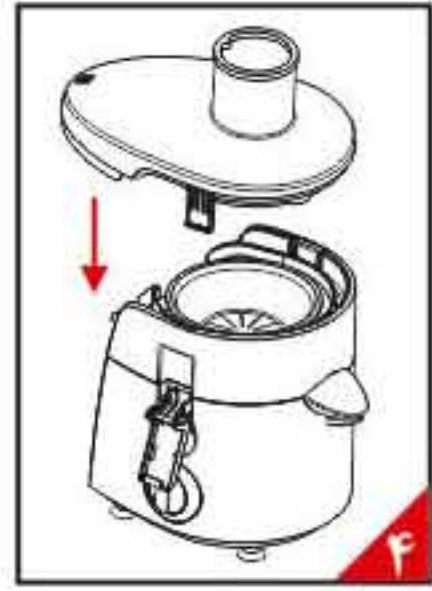
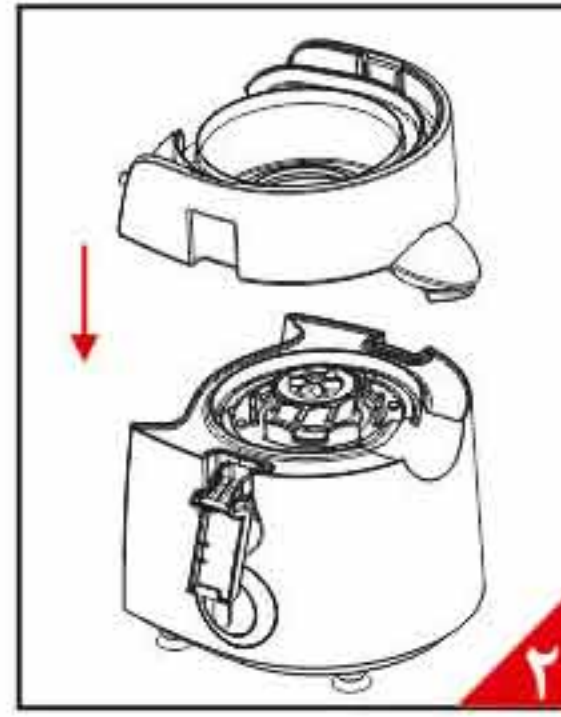
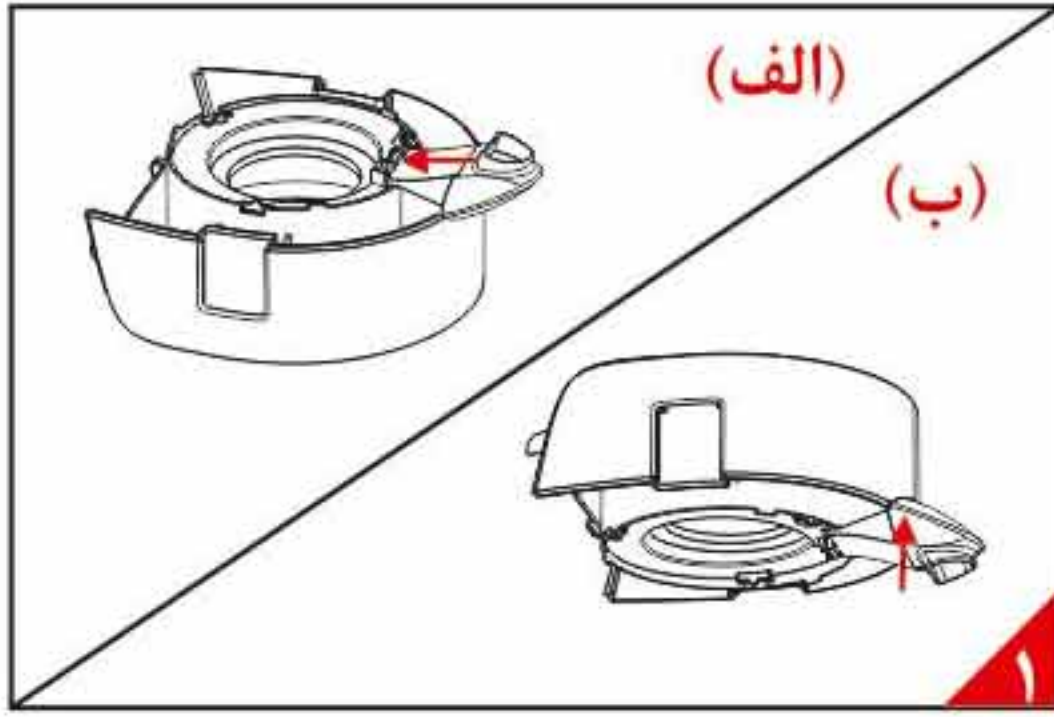

دستور العمل مونتاژ مخلوط کن:

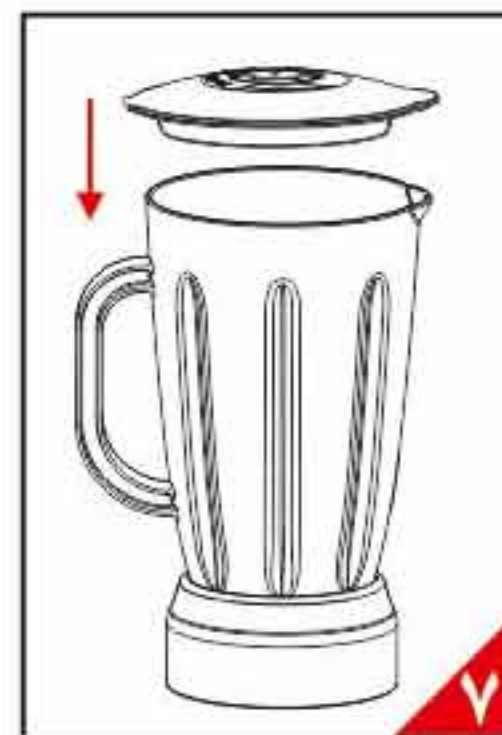
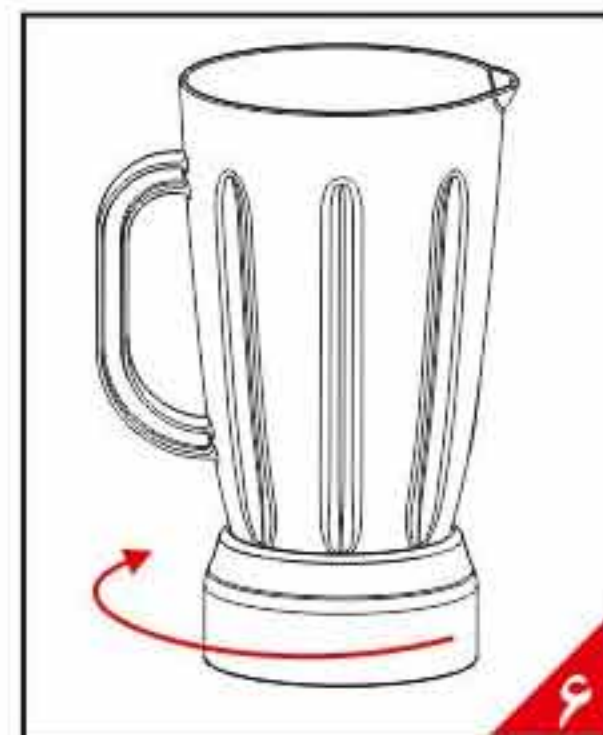
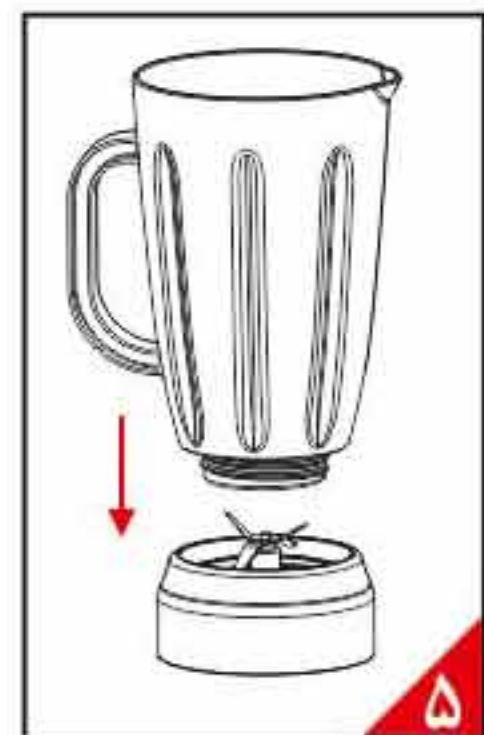
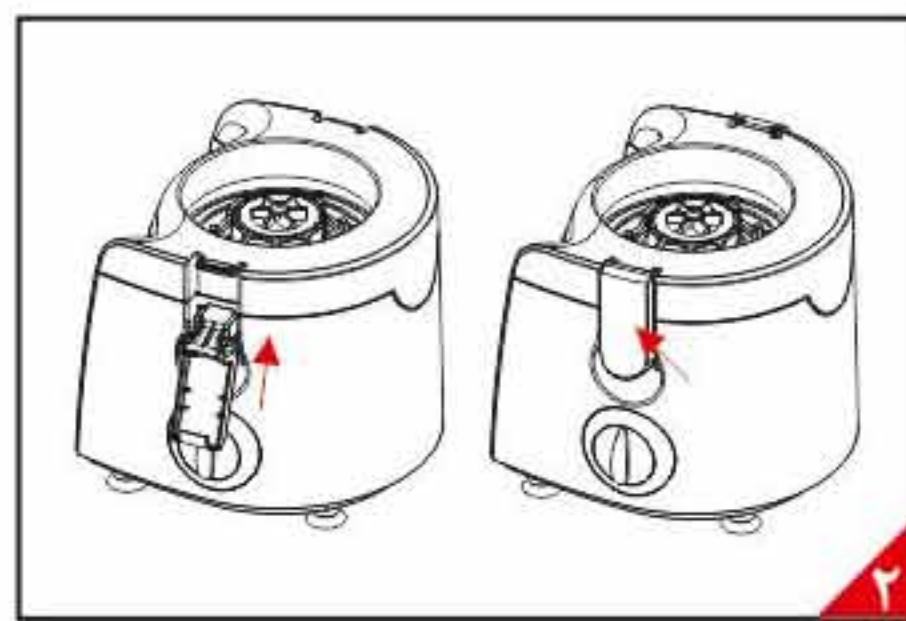

دستور العمل مونتاژ آسیاب :

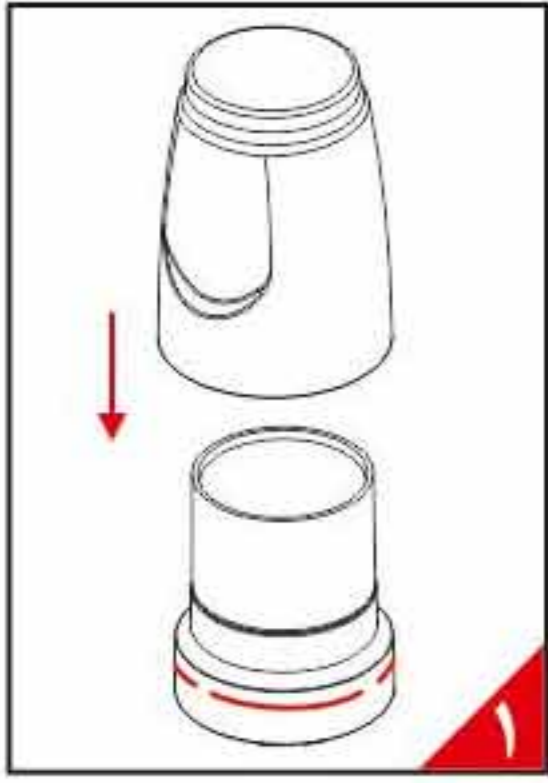



شرکت صنعتی پارس خزر (سهامی عام)

| | |
|------------------------------------|----------------------------|
| دفتر مرکزی : | کارخانه : |
| تهران ، خیابان سپهبد قری ، پلاک ۴۵ | رشت، بلوار امام خمینی |
| صندوق پستی : ۳۳۸۳-۱۵۸۱۵ | صندوق پستی : ۱۵۹۴-۴۱۶۳۵ |
| تلفن : ۸۸۸۲۳۱۴۲ و ۷-۸۸۳۰۷۴۲۵ | تلفن : ۳-۰۷۱۶۶۶۲۰۷۱ (۰۱۳۱) |
| فاکس : ۸۸۳۰۷۴۲۹ | فاکس : ۰۷۱۶۶۶۸۲۶۹ (۰۱۳۱) |
| sales @ parskhazar.com | www.parskhazar.com |
| سامانه فروش اینترنتی: | shop.parskhazar.com |

لوازم خانگی پارس خزر برای یک عمر